

✓ Maitrise de l'échauffement de la pâte.  
Mastering dough heating.  
Beheersing van de deegopwarming.  
Weniger Teigerwärmung.

✓ Pétrissage très doux.  
Most gentle kneading process.  
Zeer zacht kneedproces.  
Schonendster Knetvorgang.

✓ Pour des pâtes hydratée jusqu'à 100%  
For dough hydrated up to 100%.  
Voor deeghydratatie tot 100%.  
Für bis zu 100 % TA möglich.

✓ Modèle de table ergonomique et robuste.  
Ergonomic and robust table model.  
Ergonomisch en robuust tafemodel.  
Ergonomisches, robustes Tischmodell.

Pétrin à bras plongeants  
Twin arm mixer  
Twee-armige kneder  
Doppelarm-Kneter

2 YEARS  
WARRANTY

- Capot plastique transparent avec amortisseur.
- Transparent plastic cover with gas spring.
- Doorzichtige kunststof kap met demper.
- Transparente Kunststoffhaube (Soft-Close).



- Commande digitale simple d'utilisation.
- Easy digital control panel.
- Eenvoudig digitaal paneel.
- Einfache digitale Steuerung.
- Minuterie avec 5 vitesses et 10 étapes réglables.
- Timer with 5 speeds and 10 adjustable mixing steps.
- Timer met 5 snelheden en 10 instelbare stappen.
- Zeitschaltuhr mit 5 Geschwindigkeiten und 10 Knetstufen
- Bras de pétrissage en Inox démontables sans outils.
- Adapté pour lave-vaisselle.
- Stainless steel kneading arms easily removable without tools.
- Dishwasher safe.
- RVS kneedarmen, demonteerbaar zonder werktuigen.
- Vaatwasbestendig.
- V2A-Knetarme schnell & ohne Werkzeug auszubauen.
- Spülmaschinenfest.

- Moteur silencieux.
- Transmission par courroie.
- Low noise motor.
- Belt drive transmission.
- Geluidsarme motor.
- Transmissie met riemaandrijving.
- Laufruhiger Motor.
- Kraftübertragung mit Riemenantrieb

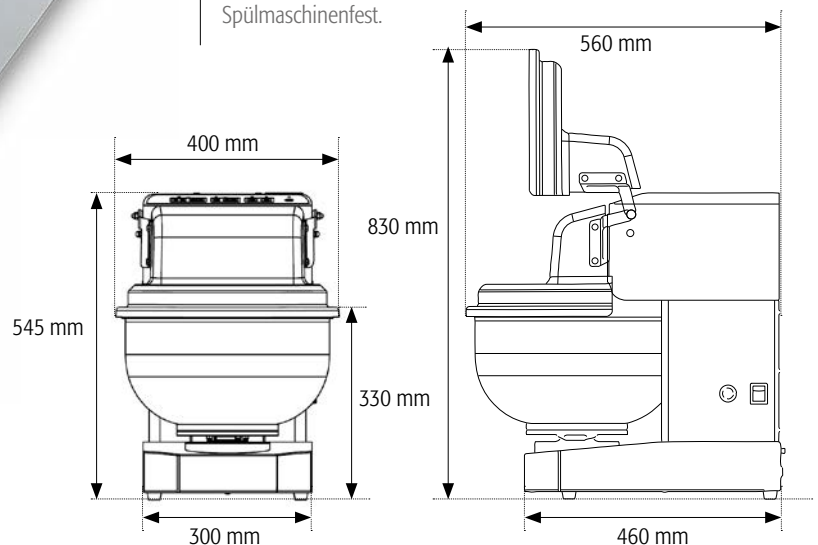

**MODEL**

**TWINO 6**

Capacité pâte    Dough capacity    Deegcapaciteit    Teigkapazität	1,5 - 6 kg
Capacité farine    Flour capacity    Bloemcapaciteit    Mehlkapazität	1 - 3 kg
Coulage    Liquid    Vloeistof    Wasserkapazität	0,5 - 3 L
Capacité cuve    Bowl capacity    Kuipinhoud    Kesselkapazität	16 L
Rotation des bras    Arm rotations    Armomwentelingen    Armumdrehungen	36 - 64 /min
Poids net machine    Net weight machine    Nettogewicht machine    Nettogewicht Maschine	49 kg
Puissance moteur    Motor power    Motorvermogen    Motorleistung	750 W
Voltage    Voltage    Spanning    Spannung	230V