

NACHHALTIGE PRODUKTIVITÄT DURCH SICHERE KONTROLLE VON BAKTERIEN

FluidWorker® 100

Die UV-Technologie reduziert Bakterien in Prozessflüssigkeiten, sichert eine effektive Produktion und verlängert die Lebensdauer des Kühlschmierstoffes – ohne die Mitarbeiter gefährlichen Bioziden auszusetzen.



STEIGERT DIE PRODUKTIVITÄT

FluidWorker sorgt für eine stabile Produktion ohne Unterbrechungen, verbessert die Qualität der Flüssigkeit und verlängert ihre Lebensdauer.

SICHERE ARBEITSUMGEBUNG

Bewirkt die Verwendung von Prozessflüssigkeiten ohne gefährliche Biozide und ermöglicht damit die Wahl von gesundheits- und umweltfreundlicheren Flüssigkeiten.

GERINGERE AUSWIRKUNGEN AUF DIE UMWELT

Weniger Austauschvorgänge bedeuten weniger Abfall und weniger Verbrauch von Wasser, Chemikalien und fossilen Rohstoffen. Erleichtert die Erfüllung der örtlichen Abfallvorschriften.

SENKT KOSTEN

Wenn Prozessflüssigkeiten länger verwendet werden können, werden die Kosten durch geringeren Verbrauch, weniger Produktionsstopps und weniger Abfall erheblich gesenkt. Ein geringerer Bakteriengehalt reduziert auch den Verbrauch von Filtermedien.

EINFACHE INSTALLATION

Komplettgerät, das während der Produktion in weniger als einer Stunde einfach installiert werden kann.

SELBST-REINIGUNG

Der Selbstreinigungsmechanismus des FluidWorker sorgt für Wartungsfreiheit bei konstant gleichbleibender Leistung.

FluidWorker® 100

Safe Control of Bacteria

Ideal für Tankvolumen von 0,2-1,5 m³ mit wasserbasierten Prozessflüssigkeiten für die Metallbearbeitung, das Abschrecken und Waschen, sowie für das Recycling von Prozessflüssigkeiten.

Technische Spezifikation

Durchflussvolumen, einstellbar	3.9-5.6 m ³ /h
Anzahl UV-Lampen	1
Leistung / Lampenleistung	160-500 W / 20-207 W
Max. Umgebungs- und Flüssigkeitstemperatur	45°C
Tankvolumen (system- und flüssigkeitsabhängig)	0.2-1.5 m ³
Selbstansaugende Pumpe	Ja
Verriegelbarer Ein-/Aus-Schalter	Ja
Drucksensor	Ja
Wartungstimer	Ja
Automatisches Reinigungssystem	Ja
Ein-/Abschaltung über externes Signal	Nein
Einlasssieb / Magnetfilter	Inklusive / Optional
Selbstreinigende Sieb	Optional
Mobilitäts-Kit	Optional
Materialreaktor, Ein- und Auslassleitung	Edelstahl EN 1.4301
Schlauchmaterial, innen	NBR (Kraftstoffgrad)
Dichtungen	FPM (Viton®)
IP-Klasse	21
Gehäusematerial	Lackierter Stahl (RAL7035)
Pumpenmaterial	Epoxidbeschichtetes Gusseisen
Energieversorgung	230V 1-phasig, 50 Hz
HMI	Farbiger 5-Zoll Touchscreen
Gewicht einschließlich Verpackungsmaterial	ca. 63 kg
Länge Einlass- / Auslassschlauch	1.5 m
Länge Netzkabel	3.7 m

Zum Patent angemeldete, patentierte Technologie und eingetragene Marke FluidWorker® sind Eigentum von Wallenius Water Innovation AB.



WALLENIUS
WATER INNOVATION

Wallenius Water Innovation ist ein schwedisches Unternehmen, das nachhaltige und profitable Lösungen entwickelt, die erhebliche Gesundheits-, Sicherheits- und Umweltprobleme in einer Vielzahl von Anwendungen und Industriesegmente betreffen.

walleniuswater.com

MAW
WERKZEUGMASCHINEN

Kontakt in Deutschland: Die MAW Werkzeugmaschinen GmbH in Sindelfingen ist der offizielle Vertriebspartner des gesamten FluidWorker Programms in Deutschland.

| maw-gmbh.de | info@maw-gmbh.de | Tel +49 (0) 7031-7376-0

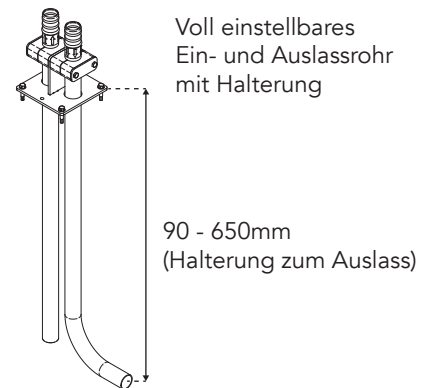
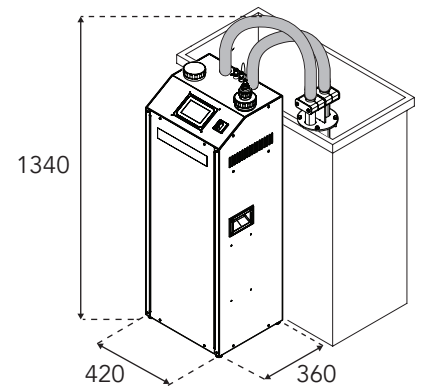

Der Optionale Magnetfilter entfernt Feinstoffe und verbessert die Flüssigkeitsqualität.

