



Holzbearbeitungsmaschinen - Woodworking machinery - Machine à bois

Phone 0049 7841 640 690 Fax 0049 7841 22700 mail info@joema.de www.joema.de

Order No 02-X1-20175
Hersteller / Typ MINDA / Paternoster Stapelanlage 24 m

Elektrik 400 Volt / 50 Hz.
Leistung kW

Die Paternosteranlage besteht aus einer angetriebenen Rollenbahn (1), auf der ein Rollenbahnanschlag (2) verstellt werden kann, einem Etagenförderer (3), einem Abschieber (4), einem Anschlag (5) und einem Hubwagen (6).

Paternoster stacking unit consisting of a driven roller conveyor (1) with adjustable stop (2), a level conveyor (3), a pusher (4), a stop (5) and an elevator (6).

Empileuse pater-noster comprenant: train de rouleaux entraîné (1) avec butée réglable (2), transporteur à étages (3), un refouleur (4), une butée (5) et un chariot élévateur (6).

Paternoster пакирование единицы, состоящей из ведомого конвейера ролика (1) с приспособляемой остановкой (2), конвейер уровня (3), толкач (4), остановка (5) и лифт (6).

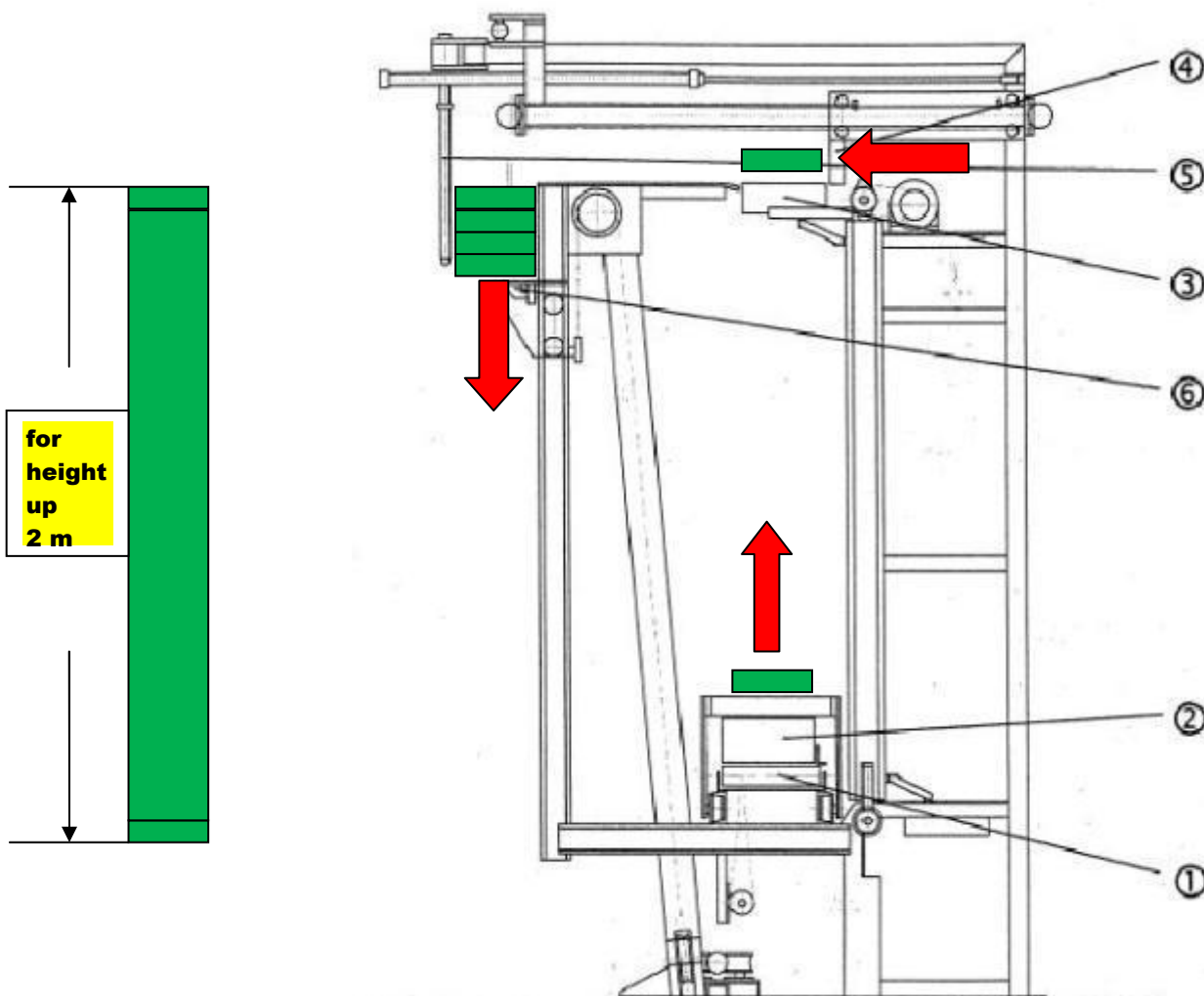



Holzbearbeitungsmaschinen - Woodworking machinery - Machine à bois

Phone 0049 7841 640 690

Fax 0049 7841 22700

mail info@joema.de

www.joema.de

